

X-LIMITED
OSOBNÍ MOBILITA

Uživatelská příručka





Naskenujte QR kód a stáhněte si nejnovější uživatelské materiály a získejte nejnovější aktualizace a bezpečnostní pokyny.

DUALTRON

Sen o elektrické technologii.

Zobrazené obrázky jsou pouze ilustrační. Skutečný produkt se může lišit.

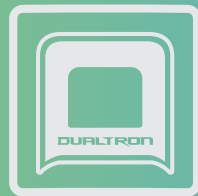

MINIMOTORS



Diagram a Funkce

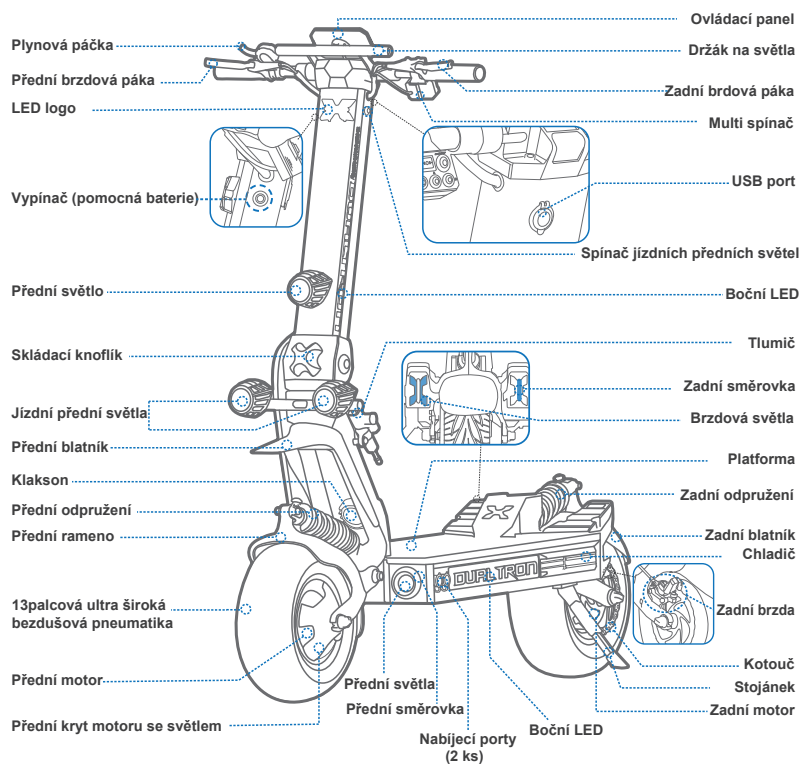

Funkce řídítek

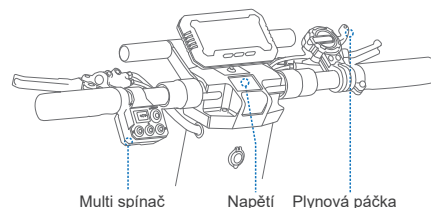

| Název | Funkce | Způsob použití |
|---|---------------------------------|---|
| Tlačítko směrové signalizace | Zapne/vypne pravé/levé směrovky | Zmáčknete pravé/levé tlačítko signalizace, pravé/levé světló signalizace bude blikat. |
| ON/OFF Tlačítko předního světló | Zapne/vypne přední světló | Zmáčknete tlačítko předního světló k zapnutí/vypnutí předního světló. |
| Tlačítko klaksonu | Zapne klakson | Zmáčknete tlačítko klaksonu, koloběžka jednou vydá zvuk. |
| Tlačítko osvětlení | Zapne/vypne osvětlení | Zmáčknete tlačítko osvětlení k zapnutí/vypnutí obou stran podsvícení. |
| Tlačítko výstražného světló | Zapne výstražná světló | Zmáčknete tlačítko výstražného světló, pravé i levé světló budou blikat dokud tlačítko nestisknete znovu. |
| Napětí | Kontrola napětí pomocné baterie | Teoretické provozní napětí pro pomocnou baterii je od 8.25v po 12.6v. |
| Plynová páčka | Koloběžka zrychlí | Stisknete palcovou páčku plynu a koloběžka začne zrychlovat. |

| | Předmět | Parameter |
|-----------------------|--------------------------------|--|
| Produkt | Model | DUALTRON X LIMITED |
| | Délka x Šířka x Výška | 1450x648x1400mm |
| | Složené: Délka x Šířka x Výška | 1450x358x775mm |
| | Čistá hmotnost | 82.9kg |
| Jezdec | Max. zátěž | 150kg |
| | Doporučený věk | 14–60 let |
| Strojové části | Rozvor kol | cca.1100mm |
| | Světla výška | cca.190mm |
| | Systém pohonu | Náhon na dvě kola |
| | Max. rychlost | kolem 110km/h |
| | Teoretický dojezd | kolem 170km |
| | Typický dojezd | kolem 140km |
| | Max. stoupání | kolem 70% (35°) |
| | Sjízdny terén | Asfalt/rovný chodník; překážky < 5 cm; mezery < 5 cm |
| | Provozní teplota | -5 až 45°C |
| Skladovací teplota | -20 až 50°C | |
| Displej | Typ | EY4 LCD displej Bluetooth (možnost připojení k DUALTRON APP) |
| | Velikost LCD | 95*36mm, kolem 4.2 palce |
| Brzdy | Typ | Hydraulické brzdy |
| | Množství Pístů | 4-písty |
| | Elektrická brzda | ABS&EBS ⚠ ((Indikuje, když teplota baterie překračuje 55°C, spustí se ochranný program BMS, selhání ABS/EBS.)) |



Specifikace

| | | | |
|------------------|-------------------------|--|-------------------------------------|
| Baterie | Doba nabíjení | cca. 15 h (hlavní baterie) | cca. 4 h (pomocná baterie) |
| | Kapacita baterie | 84V60Ah | 11V20Ah |
| | Okolní teplota nabíjení | 0 to 40°C (Když teplota baterie přesahuje 55°C, ochranný program BMS se spustí.) | |
| | Systém správy baterie | Ochrana proti přehřátí, zkratu, nadproudu, nadměrnému vybití a přebití | |
| Motor | Typ motoru | BLDC nábojový Motor | |
| | Nominální výkon | 2000W*2 | |
| | Max. výkon | 6000W*2 | |
| Nabíječka | Vstupní napětí | 100-120V/200-240V~ | 100-240V~ |
| | Max. Výstupní napětí | 95.45V 4A(nabíječka hlavní baterie) | 12.6V 5A(nabíječka pomocné baterie) |
| Pneu | Typ | 13 palcová široká bezdušová pneumatika | |
| | Tlak v pneu (nahuštění) | 32 psi | |
| | Materiál | Guma | |
| Odpružení | Typ | Hydraulický pružinový tlumič | |
| | Pružina | 950 lbs/in. | |

* Upozornění: nejedná se o právní názor ani právní radu. Zde uvedené informace (včetně informací v aplikaci) slouží pouze pro vaše pohodlí a informační účely. Není určeno pro pokrytí všech zákonů a/nebo předpisů, které se mohou vztahovat na tento produkt. DUALTRON se tímto výslovně zřiká jakékoli a veškeré záruky a/nebo prohlášení, výslovně nebo předpokládané, týkající se úplnosti, přesnosti a aktuálnosti takových informací. DUALTRON si vyhrazuje právo, nikoli však povinnost, opravit, implementovat a/nebo aktualizovat informace. Informace používejte na vlastní nebezpečí. Je vaší výhradní odpovědností naučit se a porozumět všem zákonům a/nebo nařízením, požadavkům, zákazům a omezením uloženým zákonem, vládními úřady, soudem, soukromou stranou nebo jinými, které se mohou vztahovat na vaše používání tohoto výrobku.

*Teoretický dojezd: testováno při jízdě s plnou baterií, zatížení 75 kg, 25°C, při průměrné rychlosti 25 km/h na chodníku.

*Typický dojezd: testováno při jízdě s plnou baterií, zatížení 75 kg, 25°C, při průměrné rychlosti 50 km/h na chodníku. (Některé z faktorů, které ovlivňují dojezd, zahrnují rychlost, počet startů a zastavení, okolní teplota atd.)

*Max. rychlost: testováno při jízdě s plnou baterií, zatížení 75 kg, 25°C, na rovné silnici bez větru. (Některé faktory prostředí mohou ovlivnit maximální rychlost, nerovný terén, křivé silnice, teplota, zátěž, vítr ají.)



Obsah balení

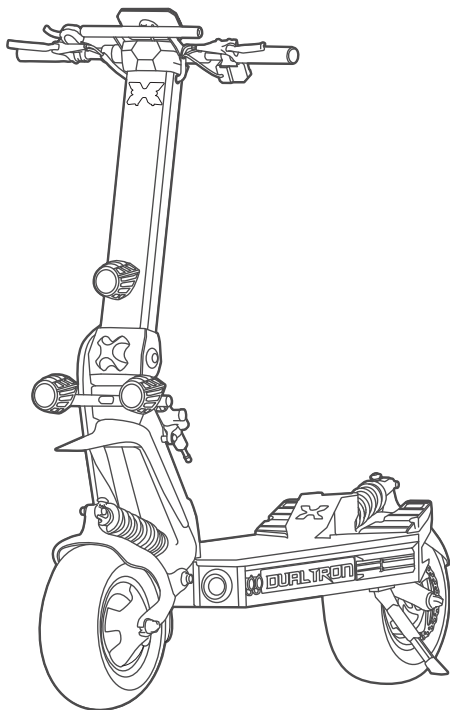

Příslušenství



M6 šroub x 4
M8 šroub x 2
M6 elastické těsnění x 4
M8 elastické těsnění x 2
M6 ploché těsnění x 4



Nabíječka hlavní baterie x1
Nabíječka pomocné baterie x1

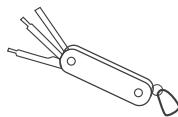

Víceúčelové nářadí x 1

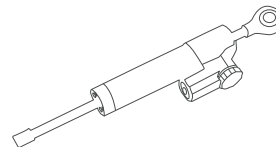

Směrový tlumič x 1

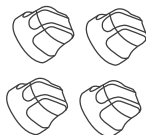

Šroubovací uzávěr x 4



Uživatelská příručka



Složení koloběžky

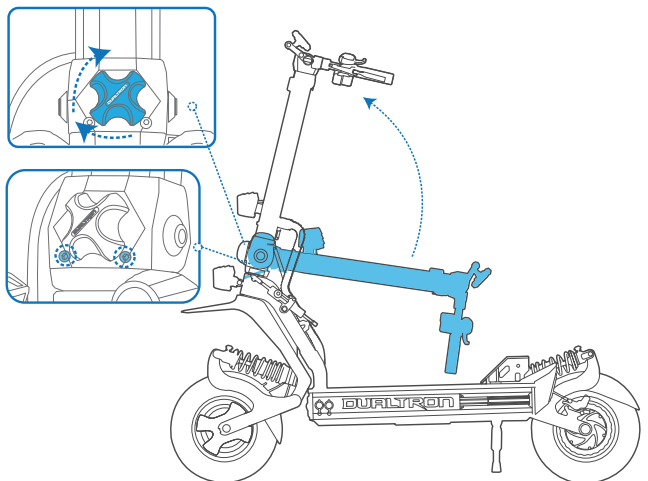

- 1 Zvedněte tyč řízení a pevně zajistěte skládací knoflík.
- 2 Nainstalujte dva šrouby M8 pomocí víceúčelového nářadí.

⚠ (Skládací knoflík se může zlomit a pak spadnout. Šrouby jsou velmi potřebné.)

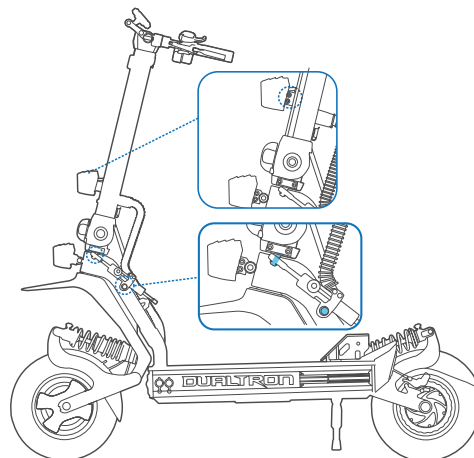

- 3 Namontujte šrouby pro přední světlo/tlumič pomocí přiloženého víceúčelového nářadí nebo imbusového klíče M6.

⚠ NEPOUŽÍVEJTE elektrický šroubovák!

Složení koloběžky

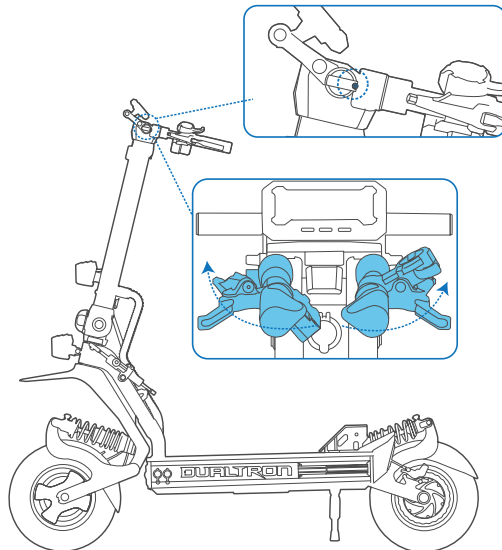

Rozložte řídítka, posuňte zámek sklopné rukojeti do polohy, abyste rukojeť pevně zafixovali.

⚠ Pokud se během používání rukojeť mírně otřeše, povolte trochu nastavovací šroub.

06



Nastavení tlumiče

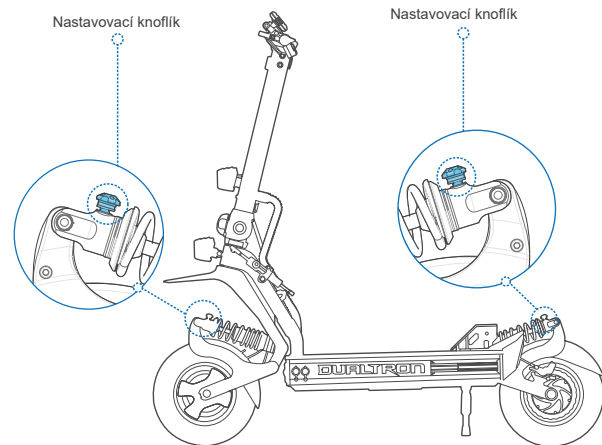

Otočením nastavovacího knoflíku doprava zvýšíte odpor odrazu rázu. Otočením nastavovacího knoflíku doleva snížíte odpor odrazu rázu. Poznámka: Tlumič je před opuštěním továrny nastaven do výchozí polohy. Postupujte podle výše uvedených kroků a upravte jej podle vašich jezdeckých návyků.

V případě potřeby nás kontaktujte přes maxblinker.cz a my vám rádi pomůžeme.

Bluetooth propojení

Návod na stáhnutí aplikace

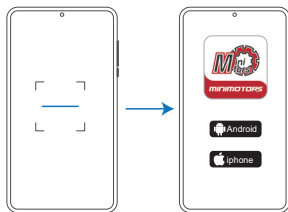

1. Naskenujte QR kód a stáhněte si aplikaci.
2. Vyberte si systém mobilního telefonu, který vám vyhovuje a zaregistrujte se / přihlaste se.



1. Vyhledejte v aplikaci "DUALTRON" a stáhněte si ji a zaregistrujte se / přihlaste se.

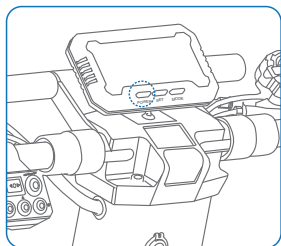

Zapněte koloběžku.

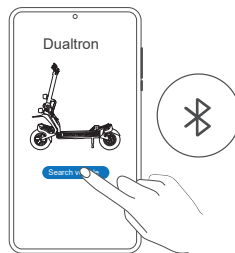

Klikněte na vyhledat vozidlo "Search vehicle" a spárujte se s vaší koloběžkou.
*Koloběžka je připojena k aplikaci Dualtron, když se rozsvítí symbol Bluetooth.

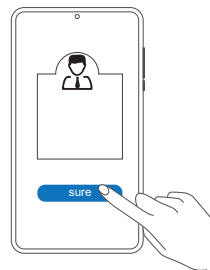

Vyberte se jako vlastníka.



Jak jezdit

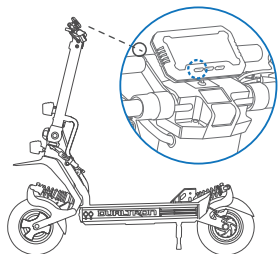

1. Zapněte koloběžku a zvolte rychlostní režim.*Prosím zvolte rychlostní režim před jízdou!
Poznámka: Rychlostní režim lze nastavit i přes aplikaci Dualtron.

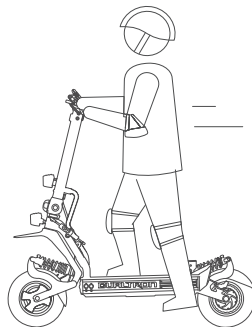

2. Stůjte jednou nohou na platformě a odrazte se druhou nohou k rozjezdu.
*Ujistěte se že máte vypnutý mód SAFE. (nastavení SAFE módu je možné přes Dualtron aplikaci. SAFE mód deaktivujete stisknutím brzdové páky.)

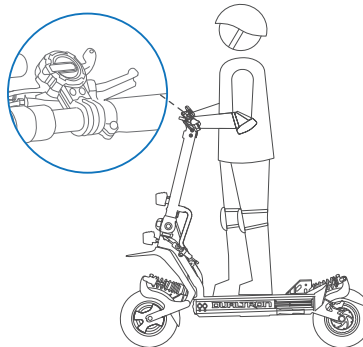

3. Dejte obě nohy na platformu a zaujměte stabilní postoj. Stlačte palcovou páčku plynu k zrychlení.
*Koloběžka se v základu rozjede z 0km/h, přes aplikaci lze nastavit start s odrazem (koloběžka se pak rozjede až dosáhne rychlosti 3 km/h)

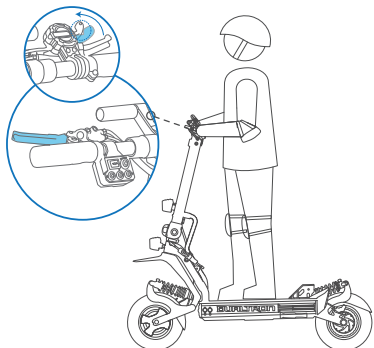

4. Zpomalte puštěním plynu a stisknutím obou brzd.

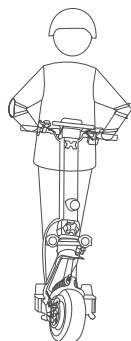

5. K zatočení nahněte své tělo a otočte mírně řídítky do požadovaného směru.
*Prosím dbejte pozornost na stav vozovky a cesty, zda je v daném místě dostatek prostoru pro zatočení.

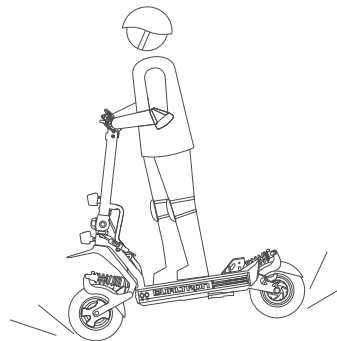

-  Příliš prudké brždění může vést k nebezpečným situacím a závažnému zranění. Udržujte střední rychlost a zpomalujte postupně. Dávajte pozor na potencionální nebezpečí.



Složení koloběžky

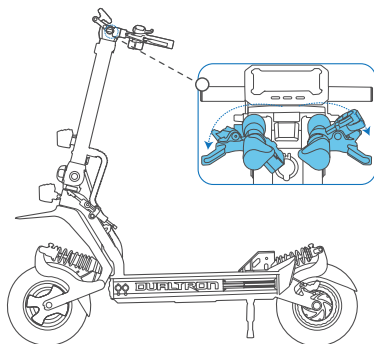

Složte řídítka, vysuňte zámek sklopné rukojeti z jeho polohy k uvolnění rukojeti.

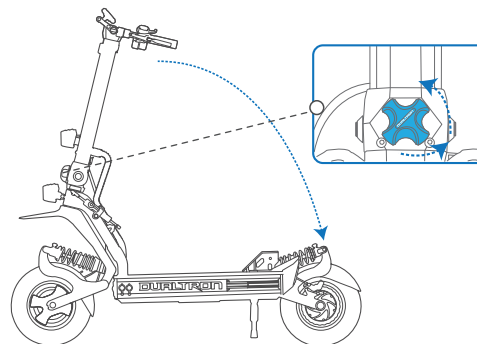

Odšroubujte skládací knoflík a šrouby M8, poté složte tyč řízení. **⚠ Nebezpečí přiskřípnutí!**

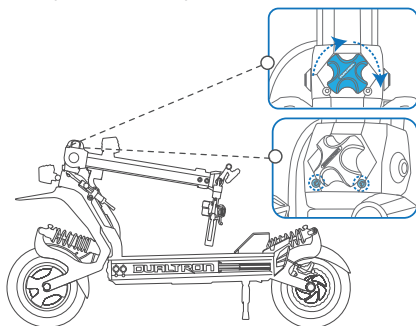

Nainstalujte zpět skládací knoflík, aby nedošlo ke ztrátě. Poznámka: Tyto dva šrouby M8 si uschovejte, musí být nainstalovány při rozkládání

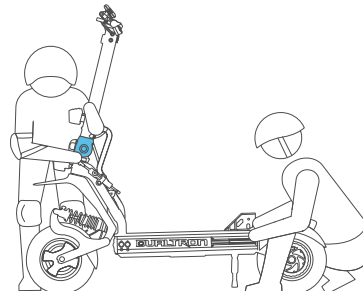

V případě potřeby přenosu koloběžky, zvedněte spodní část přední vidlice a zadní nožní opěrku. Ujistěte se, že koloběžku nesou dvě nebo více osob.

⚠ Nebezpečí přiskřípnutí!

**Děkujeme vám za zakoupení
koloběžky a přejeme vám s ní
mnoho šťastných kilometrů!**

**SCHUBERTH
MOTORS**

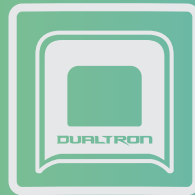

MINIMOTORS